

LÉGENDE:

1. EN ACIER RECUIT APRÈS GALVANISATION (GALVANNEAL) DE CALIBRE 12 À 18; COUCHE D'APPRÊT PEINTE EN USINE.
2. ÂME DE PORTE ISOLÉE EN FIBRE DE VERRE.
3. PROFILÉ DE RENFORCEMENT DES PANNEAUX AU PÉRIMÈTRE COMPLET DE LA DÉCOUPE DE PANNEAU ENCASTRÉ.
4. RAIDISSEURS POUR PANNEAUX EN RETRAIT.
5. DIMENSION MINIMALE DES MONTANTS ET DES TRAVERSES: 6 PO (15,2 CM).
6. BARRE D'ACIER CARRÉE DE ½ PO (1,3 CM).

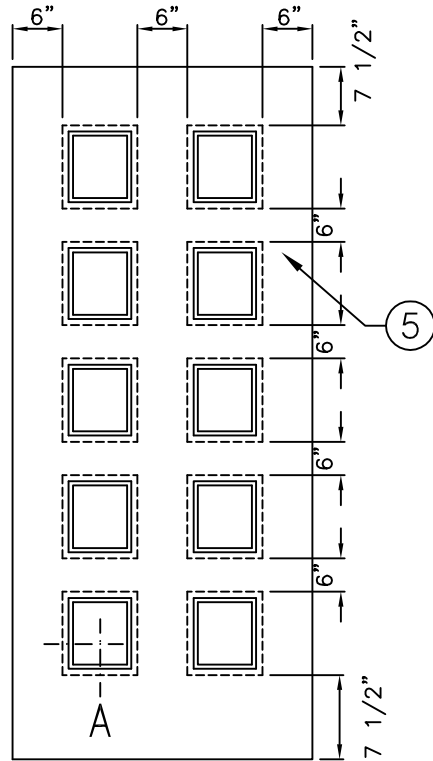

LES DIMENSIONS INDIQUÉES FONT RÉFÉRENCE  
AUX DIMENSIONS DES DÉCOUPES  
ÉLÉVATION DE LA PORTE

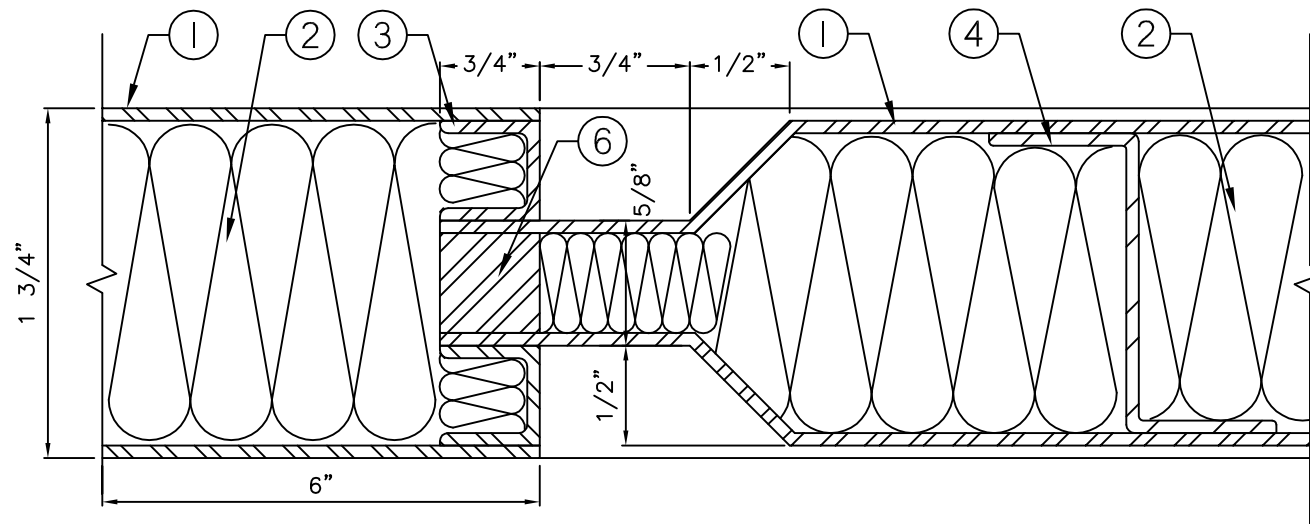

COUPE 'A' - COUPE TYPE D'UN PANNEAU EN RETRAIT

OPTIONS DU PRODUIT

- JOINTS DU CHANT SOUDÉS PAR POINTS ET REMPLIS
- CAPUCHON DE HAUT DE PORTE FERMÉ, AFFLEURANT
- CAPUCHON DE BAS DE PORTE FERMÉ, AFFLEURANT
- HOMOLOGATION COUPE-FEU:
  - 20 MINUTES
  - 45 MINUTES
  - 90 MINUTES